



PLEASE READ THE FOLLOWING INSTRUCTIONS CAREFULLY BEFORE INSTALLING.

FOR USE WITH OUTDOOR LOW VOLTAGE LANDSCAPE LIGHTING AND UL OR CSA APPROVED SUBMERSIBLE LOW VOLTAGE FIXTURES.

OUTDOOR LOW VOLTAGE TRANSFORMER

INSTALLATION AND OPERATING INSTRUCTIONS

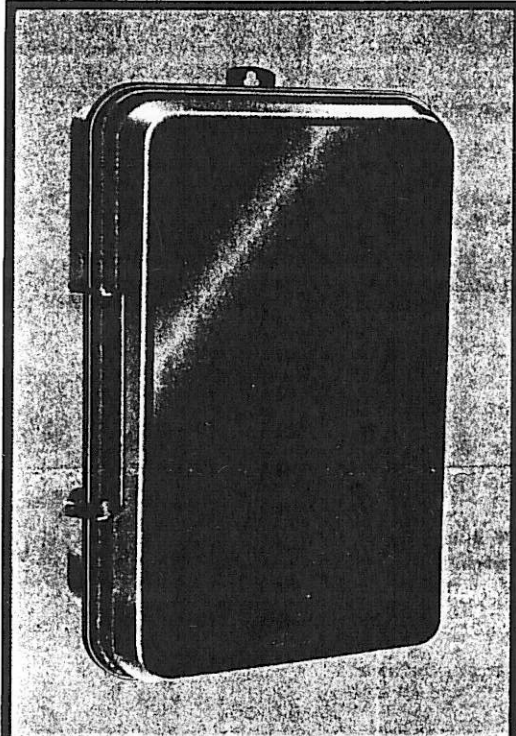

ML500TW

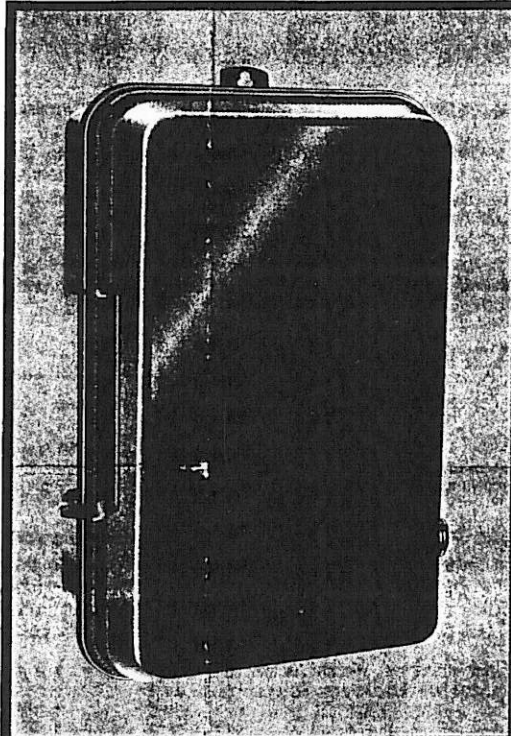

ML500TPW

THESE TRANSFORMERS SHOULD NOT BE USED WITH SWIMMING POOLS AND/OR SPAS.

ESTOS TRANSFORMADORES NO DEBEN SER UTILIZADOS CON ALBERCAS NI CON TINAS DE HIDROMASAJE.

CES TRANSFORMATEURS NE DOIVENT PAS ÊTRE UTILISÉS AVEC DES PISCINES ET/OU DES SPAS.

TRANSFORMADOR DE BAJO VOLTAJE PARA EXTERIORES

INSTRUCCIONES DE INSTALACION Y OPERACION

PARA USO CON SISTEMAS DE ILUMINACIÓN DE BAJO VOLTAJE PARA JARDINES Y LÁMPARAS SUMERGIBLES DE BAJO VOLTAJE APROBADAS POR UL O CSA.

SIRVASE LEER CUIDADOSAMENTE LAS INSTRUCCIONES ANTES DE INSTALAR ESTE EQUIPO.

TRANSFORMATEUR EXTERIEUR BASSE TENSION

INSTRUCTIONS D'INSTALLATION ET DE FONCTIONNEMENT

À UTILISER AVEC LES LAMPES DE PAYSAGE BASSE TENSION ET LES LAMPES SUBMERSIBLES HOMOLOGUÉES UL ET APPROUVÉES PAR LE CSA.

VEUILLEZ LIRE ATTENTIVEMENT LES INSTRUCTIONS SUIVANTES AVANT L'INSTALLATION.

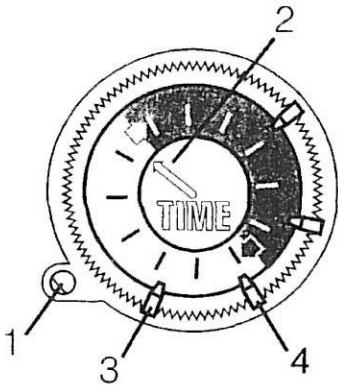
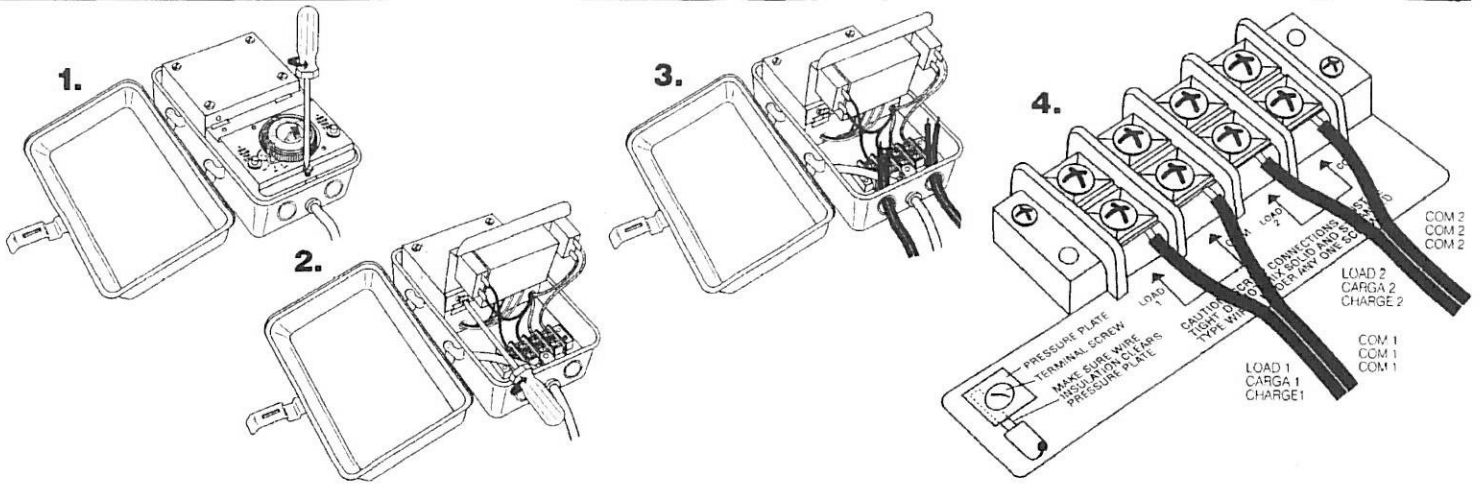

SET TIMER

On and off times are determined by tripper placements. Insert ON red tripper next to the time you want lights to come on and black OFF tripper next to the time you want the lights to go off. If you desire a second ON/OFF cycle, use two sets

- To set timer, make certain unit is plugged into a live grounded outlet.
- Then turn dial clockwise one or more complete revolutions until the present time aligns with time-of-day arrow. The lights will now operate on and off at the pre-selected times.

1. Manual On/Off Switch
2. Time of day
3. Off tripper, black
4. On tripper, red

PROGRAMACION DEL TEMPORIZADOR

Las horas de encendido y apagado se fijan por medio de la posición de las flechas indicadoras. Coloque la flecha indicadora de encendido de color rojo de manera que apunte a la hora a la que usted desea que se enciendan las luces y flecha indicadora de apagado de color negro de manera que apunte a la hora a la que usted desea que se apaguen las luces. Si desea otro ciclo de encendido y apagado utilice dos flechas más

- Para programar el temporizador, asegúrese de que la unidad esté conectada a una toma de corriente conectada a tierra que funcione debidamente.
- Luego haga girar la esfera en la dirección de las manecillas del reloj dándole una o más vueltas completas hasta que la flecha del indicador horario apunte a la hora actual. Ahora las luces se encenderán y apagarán a las horas elegidas

1. Interruptor manual de encendido y apagado
2. Flecha indicadora de la hora actual
3. Flecha indicadora de apagado, negra
4. Flecha indicadora de encendido, roja

RÉGLAGE DE LA MINUTERIE

Les temps de marche et d'arrêt sont déterminés par la position des déclencheurs. Insérez le déclencheur rouge MARCHÉ près de l'heure où vous désirez que les lampes s'allument et le déclencheur noir ARRÊT près de l'heure où vous désirez qu'elles s'éteignent. Si vous désirez un deuxième cycle MARCHÉ/ARRÊT, utilisez deux jeux

- Pour régler la minuterie, assurez-vous que l'appareil est branché dans une prise sous tension mise à la terre
- Puis tournez le cadran dans le sens des aiguilles d'une montre pour une révolution complète ou plus jusqu'à ce que la flèche indique l'heure actuelle. Les lampes fonctionneront maintenant aux heures choisies

1. Commutateur manuel Marche / Arrêt
2. Heure du jour
3. Déclencheur off (arrêt), noir
4. Déclencheur on (marche), rouge

ML500TPW

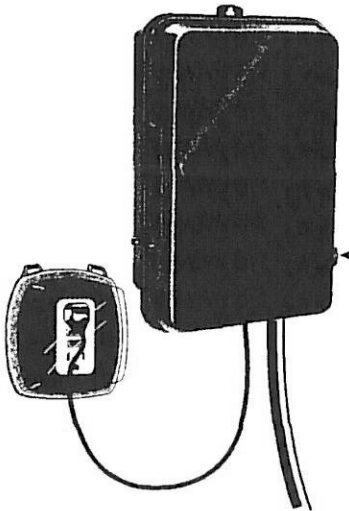

PHOTO ELECTRIC EYE
SENSOR OPTICO FOTOELECTRICO
OEIL PHOTO-ELECTRIQUE

COMBINATION PHOTO CONTROL AND TIMER ON/OFF

1. Lights can be set to go on or off in a variety of ways, utilizing both the photo control and the timer. Mount unit so the photo eye is exposed only to natural daylight and protected from artificial lights. For testing unit during daylight hours, it will be necessary to cover the photo eye with electrical tape to simulate darkness or the unit will remain off. This unit is supplied with a light deflecting shield, which may be snapped on to the threaded part of the photo eye and rotated to compensate for unusual light conditions. To override the photo control and turn the lights off at a specific time during hours of darkness, insert one of the black "OFF" trippers next to the time you want the lights to shut "OFF". (See figure 4.) If you want the lights to turn back on before daylight, place one of the "ON" (red) trippers next to the time you want the lights to turn back on. The lights will remain on until the photo control turns them "OFF" at dawn.

2. Once these steps have been completed, turn the timer dial clockwise one or more complete revolutions until the present time-of-day is adjacent to the time arrow on the dial

3. Please note that an "ON" (red) tripper must be used to activate the photo control prior to darkness, we suggest setting it at the noon position. The light will then turn on momentarily each day at noon which indicates that the photo control is working properly. They will then turn off and come back on at dusk. Remove tape from the photo control eye once testing is completed.

ENCENDIDO Y APAGADO MEDIANTE FOTOCONTROL Y TEMPORIZADOR

1. El encendido y apagado de las lámparas puede programarse de varias maneras mediante la utilización del sistema de fotocontrol y del temporizador. Primero, instale la unidad de forma que el sensor óptico fotoeléctrico quede expuesto a la luz natural pero no a la luz artificial. Para probar la unidad durante el día será necesario cubrir el sensor óptico fotoeléctrico con cinta de aislar para simular la oscuridad; de lo contrario, la unidad permanecerá apagada. Esta unidad cuenta con un casquillo deflector de luz que se puede insertar en la parte roscada del sensor óptico fotoeléctrico y puede girarse para adaptarse a condiciones variables de luz. Para desactivar el sistema de fotocontrol y apagar las luces a una hora determinada durante la noche, coloque una flecha indicadora de apagado ("OFF") de color negro de manera que apunte a la hora en que desea que las luces se apaguen (véase la figura 4). Si desea que las luces vuelvan a encenderse antes del amanecer, coloque una flecha indicadora de encendido ("ON") de color rojo de manera que apunte a la hora en que desea que las luces vuelvan a encenderse. Las luces permanecerán encendidas hasta que el sistema de fotocontrol las apague al amanecer

2. Una vez que haya llevado a cabo estos pasos, dé una o más vueltas completas a la esfera del temporizador hacia la derecha hasta que la flecha indicadora de tiempo de la esfera apunte a la hora actual.

3. Observe que se debe utilizar una flecha indicadora de encendido ("ON") de color rojo para activar el sistema de fotocontrol antes de que oscurezca. Le sugerimos que la coloque de modo que apunte a la posición que equivale al mediodía. Así, todos los días las luces se encenderán por un momento al mediodía para confirmar que el sistema de fotocontrol funciona correctamente. Luego se apagarán y volverán a encenderse al anochecer. Una vez que haya terminado de comprobar que su unidad funciona correctamente, quitele la cinta de aislar al sensor óptico fotoeléctrico.

COMBINAISON CONTRÔLE PHOTO-ELECTRIQUE ET MINUTERIE MARCHÉ/ARRÊT

1. On peut régler les lampes pour s'allumer et s'éteindre de diverses façons en utilisant le contrôle photo-électrique et la minuterie. Installez l'unité de sorte que l'oeil photo-électrique soit exposé seulement à la lumière naturelle du jour et protégé de l'éclairage artificiel. Pour tester l'unité pendant la journée il faut couvrir l'oeil photo-électrique avec du ruban électrique afin de simuler l'obscurité, sinon l'unité reste éteinte. Cette unité comprend un écran déflecteur de lumière que l'on peut encliqueter sur la partie fileté de l'oeil photo-électrique et tourner afin de compenser pour des conditions d'éclairage inhabituelles. Pour contourner le contrôle photo-électrique et éteindre les lampes à un moment précis pendant la nuit, insérez l'un des déclencheurs "OFF" noirs à côté de l'heure à laquelle vous désirez que les lampes s'éteignent. (Voir la figure 4). Si vous souhaitez que les lampes se rallument avant le matin, placez l'un des déclencheurs "ON" (rouge) à côté de l'heure à laquelle vous désirez que les lampes se rallument. Elles resteront allumées jusqu'à ce que le contrôle photo-électrique les éteigne à l'aube.

2. Lorsque vous avez terminé ces démarches, tournez le cadran de la minuterie dans le sens des aiguilles d'une montre d'un ou plusieurs tours complets jusqu'à ce que l'heure actuelle soit à côté de la flèche horaire du cadran.

3. Veuillez noter que vous devez utiliser un déclencheur "ON" (rouge) pour activer le contrôle photo-électrique avant l'obscurité, nous suggérons de le régler à la position "midi". La lampe s'allumera alors brièvement chaque jour à midi indiquant que le contrôle photo-électrique fonctionne correctement. Puis les lampes s'éteindront pour se rallumer au coucher du soleil. Retirez le ruban électrique de l'oeil de contrôle photo-électrique lorsque vous avez terminé le test.

NOTE: Using the correct gauge cable is essential for obtaining proper lighting performance. Use this chart to determine the minimum gauge cable to be used depending on the total lamp wattage for each half of your lighting plan. Contact your Intermatic retailer for additional lengths of cable.

NOTA: Es indispensable utilizar cable del calibre correcto a fin de obtener un rendimiento adecuado en términos de iluminación. Utilice la tabla anexa para calcular el calibre mínimo de cable a utilizar de acuerdo con el vatiaje total de las lámparas para cada mitad de su equipo de iluminación. Si desea obtener extensiones de cable adicionales, póngase en contacto con su distribuidor de productos Intermatic.

NOTE: L'utilisation d'un câble de la bonne capacité est essentiel pour obtenir un bon éclairage. Servez-vous de ce tableau pour déterminer la capacité minimale de câble à utiliser selon le wattage total de lampes pour chaque moitié de votre plan d'éclairage. Veuillez communiquer avec votre détaillant de produits Intermatic afin d'obtenir des tronçons de câble supplémentaires.

TOTAL LAMP WATTAGE (per load) VATIAJE TOTAL DE LAS LÁMPARAS (por carga) WATTAGE TOTAL DES LAMPES (par charge)	RECOMMENDED GAUGE CABLE (per load) CALIBRE DE CABLE RECOMENDADO (por carga) CAPACITÉ DE CÂBLE RECOMMANDÉE (par charge)
217-250	12
157-216	14 - 12
121-156	16 - 14 - 12
0-120	18 - 16 - 14 - 12

This product should be grounded. In the event of an electrical short circuit, grounding reduces the risk of electrical shock by providing an escape wire with an appropriate grounding plug.

1. DO NOT REPAIR, OR TAMPER WITH, THIS CORD OR PLUG.
2. DO NOT USE EXTENSION CORDS.
3. DO NOT SUBMERGE TRANSFORMER. DO NOT CONNECT TWO OR MORE POWER SUPPLIES IN PARALLEL.
4. DO NOT USE WITH A DIMMER.

SUGGESTIONS TO SOLVE PROBLEMS QUICKLY

1. Make sure transformer is plugged in. Is outlet working?
2. CAUTION: IF CIRCUIT BREAKER TRIPS WHEN THE TRANSFORMER IS TURNED ON - UNPLUG THE TRANSFORMER FROM THE AC OUTLET. CORRECT FAULT. RESTORE POWER. RESET THE CIRCUIT BREAKER.
3. Turn manual switch to "ON" or rotate dial so "ON" tripper passes time line indicator.
4. Is lamp burned out? Use another lamp to test.

NOTE: This lighting system is designed to last for many years under normal conditions. However, like any other types, lamps eventually burn out and losing one can shorten the life of the others. Conditions beyond control (high input voltage, poor voltage regulation, etc.) will also affect lamp life. It is, therefore, important to replace a burned out lamp promptly.

FULL ONE YEAR WARRANTY

If within one (1) year from the date of purchase, this product fails due to a defect in material or workmanship, Intermatic Incorporated will repair or replace it free of charge. The warranty does not apply to (a) damage caused by accident, abuse, mishandling, dropping; (b) units which have been subject to unauthorized repair, opened, taken apart; (c) units not used in accordance with directions; (d) damages exceeding the cost of the product; (e) sealed lamps and/or light bulbs. Some states do not allow a limitation of damages so the foregoing limitation may not apply to you. This warranty gives you specific legal rights and you may also have other rights which vary from state to state. The warranty service is available by mailing postage prepaid to the authorized service station listed below. Please be sure to wrap the product securely when mailing to avoid shipping damage. The warranty is made by Intermatic Incorporated.

Ce produit doit être mis à la terre. Advenant un court circuit, la mise à la terre réduit les risques de choc électrique en fournissant un fil de sortie avec la prise de mise à la terre appropriée.

1. NE RÉPAREZ NI N'ESSAYEZ DE RÉPARER CE CORDON OU CETTE PRISE
2. N'UTILISEZ PAS DE RALLONGES
3. N'IMMERGEZ PAS LE TRANSFORMATEUR. NE BRANCHEZ PAS DEUX ALIMENTATIONS DE COURANT OU PLUS EN PARALLÈLE.
4. NE PAS UTILISER AVEC UN GRADATEUR DE LUMIÈRE.

SUGGESTIONS POUR RÉSOUDRE LES PROBLÈMES RAPIDEMENT

1. Assurez-vous que le transformateur est branché dans une prise qui fonctionne.
2. ATTENTION: SI LE DISJONCTEUR SE DÉCLENCHE LORSQUE LE TRANSFORMATEUR EST MIS SOUS TENSION - DÉBRANCHEZ LE TRANSFORMATEUR DE LA PRISE DE C.A. CORRIGEZ LE PROBLÈME. REMETTEZ LE COURANT. RÉGLEZ À NOUVEAU LE DISJONCTEUR.
3. Mettez le commutateur manuel à «MARCHÉ» ou tournez le cadran jusqu'à ce que le déclencheur «MARCHÉ» dépasse l'indicateur horaire.
4. L'ampoule est-elle grillée? Utilisez une autre lampe pour vérifier.

Este producto se debe conectar a tierra. Si se produjera un cortocircuito, la conexión a tierra reduciría el riesgo de descargas eléctricas dado que la patilla de conexión a tierra correspondiente está conectada a un cable de escape.

1. NO REPARE O MODIFIQUE EN FORMA ALGUNA ESTE CABLE O ENCHUFE.
2. NO UTILICE EXTENSIONES.
3. NO SUMERJA EL TRANSFORMADOR. NO CONECTE DOS O MAS TOMAS DE CORRIENTE EN PARALELO.
4. NO LO UTILICE CON UN AMORTIGUADOR DE LUZ.

SUGERENCIAS PARA RESOLVER PROBLEMAS CON RAPIDEZ

1. Asegúrese de que el transformador esté enchufado. ¿Funciona la toma de corriente?
2. ADVERTENCIA: SI EL CORTACIRCUITOS SALTA CUANDO SE ENCIENDE EL TRANSFORMADOR, DESENCHUFE ESTE ÚLTIMO DE LA TOMA DE CORRIENTE. CORRIJA LA FALLA. VUELVA A CONECTAR EL SUMINISTRO DE ENERGÍA Y ACCIONE NUEVAMENTE EL CORTACIRCUITOS.
3. Coloque el interruptor manual en la posición "ON" (encendido) o haga girar la esfera de forma que la flecha indicadora "ON" pase el indicador horario.
4. ¿Está fundida la bombilla? Pruebe con otra bombilla.

NOTA: Este sistema de iluminación está diseñado para durar muchos años bajo condiciones de uso normales. Sin embargo, como en cualquier otro tipo de sistema, las bombillas se funden con el tiempo, lo cual acorta la vida útil de las demás bombillas. Las condiciones que no pueden ser controladas, tales como una entrada de voltaje alta y una regulación deficiente de la corriente (entre otras) también afectarán la vida útil de la bombilla. Por tanto, es importante cambiar cuanto antes las bombillas fundidas.

GARANTIA LIMITADA DE UN AÑO

Si en el transcurso de 1 año a partir de la fecha de compra, este producto presenta alguna falla debido a un defecto de material o fabricación, Intermatic Incorporated lo reparará o sustituirá sin costo adicional. Esta garantía no cubre: (a) daños causados por accidente, abuso, utilización incorrecta, caídas; (b) unidades que hayan sido reparadas en centros no autorizados, abiertas o desarmadas; (c) unidades no utilizadas conforme a lo expuesto en las instrucciones; (d) daños que excedan el costo del producto; (e) lámparas o bombillas selladas. En algunos estados no se permite una limitación en los daños por lo que esta limitación quizá no sea válida en su caso. Esta garantía le confiere derechos legales específicos y puede tener otros derechos que difieran de un estado a otro. Para utilizar el servicio de garantía basta con devolver el producto, con porte pagado al centro de servicio autorizado que se indica a continuación. Asegúrese de embalar el producto en forma segura al enviarlo por correo a fin de evitar daños durante el transporte. Esta garantía ha sido emitida por Intermatic Incorporated.

NOTE: Ce système d'éclairage est conçu pour durer de nombreuses années sous des conditions normales. Toutefois, comme pour tout autre type de lampes, les ampoules grillent et peuvent réduire la durée de vie des autres. Des conditions au-delà de son contrôle (tension d'entrée élevée, règlement de mauvaise tension, etc.) peuvent aussi avoir une influence sur la durée de vie de la lampe. Il est donc important de remplacer rapidement les ampoules grillées.

GARANTIE COMPLÈTE D'UN AN

Si durant l'année (1) suivant la date d'achat, ce produit vient à manquer suite à un vice de matériel ou de fabrication, Intermatic Incorporated le réparera ou le remplacera, sans frais. La garantie ne s'applique pas aux (a) dommages suite à un accident, à de l'abus, à une mauvaise utilisation ou à une chute; (b) appareils qui ont été réparés, ouverts ou démontés sans autorisation; (c) appareils non utilisés conformément aux directives; (d) dommages dépassant le prix du produit; (e) lampes scellées et/ou aux ampoules. Certains états ne permettent pas de limites de dommages, donc ces limites peuvent ne pas s'appliquer dans votre cas. Cette garantie vous donne des droits juridiques spécifiques et vous pouvez aussi en avoir d'autres qui varient d'un état à l'autre. Le service de réparation sous garantie est disponible en retournant le produit, frais d'expédition prépayés, à l'un des centres autorisés énumérés ci-après. Veuillez vous assurer de bien emballer le produit lorsque vous le postez pour éviter tout dommage durant l'expédition. La garantie est faite par Intermatic Incorporated.

AUTHORIZED SERVICE STATION CENTRO DE SERVICIO AUTORIZADO CENTRE DE RÉPARATION AUTORISÉ
INTERMATIC INCORPORATED, INTERMATIC PLAZA SPRING GROVE, IL 60081-9698 (815) 675-7000

<http://www.intermatic.com>